

# ATTIX 961-01 ATTIX 963-21 ED XC ATTIX 965-21 SD XC Operating instructions



# Inhoudsopgave

<b>1</b>	<b>Belangrijke veiligheids- aanwijzingen</b>	.....	2
<b>2</b>	<b>Beschrijving</b>	2.2 Bedieningselementen.....	6
		2.2 Bedieningspaneel.....	7
<b>3</b>	<b>Vóór de inbedrijfstelling</b>	3.1 Toestel samenbouwen.....	8
		3.1.1 Toebehoren uit de verpakking nemen(ATTIX 961-01, ATTIX 963-21 ED XC) .....	8
		3.1.2 Zuigbuis houder aan de zuigbuis bevestigen <sup>1)</sup> (ATTIX 963-21 ED XC , ATTIX 965-21 SD XC) .....	8
		3.1.3 Stofzak inzetten (ATTIX 961-01) .....	9
		3.1.4 Afvoerszak aanbrengen (ATTIX 965-21 SD XC) .....	10
		3.1.5 Afvoerszak aanbrengen (ATTIX 963-21 ED XC) .....	11
<b>4</b>	<b>Bediening/gebruik</b>	4.1 Aansluitingen.....	12
		4.1.1 Zuigslang aansluiten .....	12
		4.1.2 Elektrische aansluiting.....	12
		4.2 Toestel inschakelen .....	12
		4.2.1 Schakelaar „ I-0-II “ <sup>1)</sup> .....	12
		4.2.2 Schalter „ auto-0-I “ <sup>1)</sup> .....	12
		4.2.3 Zuigkrachtregeling <sup>1)</sup> .....	13
		4.2.4 Auto-on/off-bedrijf – schakelstand„auto“ <sup>1)</sup> .....	13
		4.3 Filterelement reinigen.....	14
		4.3.1 Filterelement reinigen " Push & Clean " (ATTIX 961-01) ....	14
		4.3.2 Filterelement reinigen " XtremeClean " (ATTIX 963-21 ED XC, ATTIX 965-21 SD XC) .....	14
<b>5</b>	<b>Toepassingsgebieden en werkmethoden</b>	5.1 Werktechnieken.....	15
		5.1.1 Droge stoffen opzuigen .....	15
		5.1.2 Vloeistoffen opzuigen .....	15
<b>6</b>	<b>Na het gebruik</b>	6.1 Zuiger uitschakelen en opbergen .....	16
<b>7</b>	<b>Onderhoud</b>	7.1 Onderhoudsschema .....	17
		7.2 Onderhouds-werkzaamheden .....	18
		7.2.1 Vuilreservoir leegmaken (ATTIX 961-01).....	18
		7.2.2 Vuilreservoir leegmaken (ATTIX 965-21 SD XC).....	19
		7.2.3 Afvoerszak vervangen(ATTIX 961-01) .....	20
		7.2.4 Afvoerszak vervangen(ATTIX 965-21 SD XC) .....	21
		7.2.5 Afvoerszak vervangen(ATTIX 963-21 ED XC) .....	22
		7.2.6 Filterelement vervangen.....	23
<b>8</b>	<b>Eliminatie van storingen</b>	.....	24
<b>9</b>	<b>Allerlei</b>	9.1 Toestel ter recycling afgeven .....	25
		9.2 Garantie.....	25
		9.3 Keuringen en vergunningen .....	25
		9.4 Technische gegevens .....	26
		9.5 Toebehoren .....	26
		Konformitätserklärung .....	27

<sup>1)</sup> Speciaal toebehoren voor de verschillende uitvoeringen van de stofzuiger  
Vertaling van de originele gebruiksaanwijzing



# 1 Belangrijke veiligheidsinstructies

## Markering van aanwijzingen



Vooraleer u het toestel in bedrijf stelt, moet u in elk geval dit document doorlezen en het binnen handbereik bewaren.

GEVAAR	
	Gevaar dat onmiddellijk tot zware en irreversibele verwondingen of tot de dood leidt.

WAARSCHUWING	
	Gevaar dat tot zware verwondingen of tot de dood kan leiden.

VOORZICHTIG	
	Gevaar dat tot lichte verwondingen of materiële schade kan leiden.

Het toestel mag

- alleen door personen gebruikt worden die qua hantering geïnstrueerd zijn en uitdrukkelijk de opdracht gekregen hebben het toestel te bedienen
- alleen onder toezicht bedreven worden
- Deze machine is niet bedoeld voor gebruik door personen (inclusief kinderen) met beperkte fysieke, zintuiglijke of mentale vermogens of een gebrek aan ervaring en kennis.
- Leer kinderen dat zij niet met het apparaat mogen spelen.

1. Iedere werkwijze die een gevaar zou kunnen opleveren voor de veiligheid is verboden.
2. Nooit zonder filter zuigen!
3. In de volgende situaties het toestel uitschakelen en de netstekker uittrekken:
  - vóór het reinigen en onderhouden
  - vóór het vervangen van delen
  - bij schuimontwikkeling of vloeistofuitreding

Voor het bedienen van de machine gelden de ter plaatse van toepassing zijnde nationale bepalingen.

Behalve de gebruiksaanwijzing voor het bedrijf en de in het land van gebruik geldende bindende regels t.a.v. het voorkomen van ongevallen dienen ook de algemeen erkende vaktechnische regels m.b.t. het veilig en vakkundig werken in acht te worden genomen.



## Gebruiksdoeleinde van de machine

Het toestel is geschikt voor het opzuigen van droge, niet-brandbare stoffen en vloeistoffen.

Met de ATTIX 963-21 ED XC mogen geen vloeistoffen worden opgezogen.

Het toestel is geschikt voor het industrieel gebruik zoals bijv. in hotels, scholen, ziekenhuizen, fabrieken, winkels, kantoren, verhuurbedrijven

Ieder verdergaand gebruik geldt als niet-reglementair. Voor schade als gevolg van niet-reglementair gebruik is de fabrikant niet aansprakelijk.

Tot het reglementaire gebruik behoort ook dat de door de fabrikant voorgeschreven bedrijfs-, onderhouds- en reparatievoorwaarden worden nageleefd.

## Transport

1. Vóór het transport alle vergrendelingen van het vuilreservoir sluiten.
2. Het toestel niet kippen als zich vloeistof in het vuilreservoir bevindt.
3. Het toestel niet met een kraanhaak omhoogheffen.

## Opslag

1. Toestel droog en vorstbestendig opslaan.

## Elektrische aansluiting

1. Er wordt aanbevolen dat het toestel via een aardlekschakelaar wordt aangesloten.
2. De ordening van de onder spanning staande delen (stopcontacten, stekkers en koppelingen) en het leggen van het verlengsnoer zodanig kiezen dat de veiligheidsklasse behouden blijft.
3. De stekkers en de koppelingen van de netaansluitings- en verlengleidingen moeten waterdicht zijn.

## Verlengleidingen

1. Als verlengsnoer alleen de door de producent aangegeven of een hoogwaardigere uitvoering gebruiken. Zie gebruiksaanwijzing.
2. Bij gebruik van een verlengsnoer op de minimumdiameter van het snoer letten:

Kabellengte	Diameter	
	< 16 A	< 25 A
Tot 20 m	1,5 mm <sup>2</sup>	2,5 mm <sup>2</sup>
20 tot 50 m	2,5 mm <sup>2</sup>	4,0 mm <sup>2</sup>

## Garantie

Voor de garantie en de vrijwaring gelden onze algemene handelsvoorwaarden.





Eigenmachtige veranderingen aan het toestel, de inzet van verkeerde reservedelen en toebehoren alsook het gebruik niet-conform de voorschriften sluiten een aansprakelijkheid van de producent uit voor de daaruit voortvloeiende schade.

## Keuringen

Elektrotechnische keuringen moeten volgens de bepalingen van de veiligheidsvoorschriften (BGV A3) en overeenkomstig DIN VDE 0701 deel 1 en deel 3 worden uitgevoerd. Deze keuringen dienen conform DIN VDE 0702 in regelmatige intervallen en na reparaties of wijzigingen aan de stofzuiger te worden uitgevoerd.

# Gevarenbronnen

## Elektriciteit

	<b>GEVAAR</b>
	<p>Elektrische schok door defecte netaansluitingsleiding. Het aanraken van een defecte netaansluitingsleiding kan tot zware en dodelijke verwondingen leiden.</p> <ol style="list-style-type: none"> <li>1. Netaansluitkabel niet beschadigen (bijv. overrijden, trekken, knellen).</li> <li>2. Netaansluitkabel regelmatig op beschadigingen resp. slijtageverschijnselen controleren.</li> <li>3. Een defecte netaansluitingsleiding vóór het verder gebruik van het toestel door de Nilfisk-service of een elektromonteur laten vervangen.</li> </ol>
	<b>GEVAAR</b>
	<p>Onder spanning staande delen in het bovenste deel van de zuiger.</p> <p>Het contact met delen die onder spanning staan, leidt tot zware of dodelijke verwondingen.</p> <ol style="list-style-type: none"> <li>1. Het bovenste deel van de zuiger nooit met water afspuiten.</li> </ol>
	<b>VOORZICHTIG</b>
	<p>Toestelcontactdoos <sup>1)</sup></p> <p>De toestelcontactdoos is alleen voorzien voor de in de gebruiksaanwijzing aangegeven doeleinden.</p> <ol style="list-style-type: none"> <li>1. De aansluiting van andere toestellen kan tot materiële schade leiden.</li> <li>2. Vóór het insteken van een toestel de zuiger en het aan te sluiten toestel uitschakelen.</li> <li>3. De gebruiksaanwijzing van het aan te sluiten toestel lezen en de daarin vermelde veiligheidsinstructies naleven.</li> </ol>
	<b>VOORZICHTIG</b>
	<p>Beschadiging door ongeschikte netspanning.</p> <p>Het toestel kan worden beschadigd als het op een ongeschikte netspanning wordt aangesloten.</p> <ol style="list-style-type: none"> <li>1. Overtuigt u er zich van dat de op het typeplaatje vermelde spanning overeenkomt met de plaatselijke netspanning.</li> </ol>

**Vloeistoffen zuigen**

<b>VOORZICHTIG</b>	
	<p>Opzuigen van vloeistoffen.</p> <p>Opgrond van de bouwwijze bezitten toestellen met afzet-reservoir (SD) geen automatische niveau-indicator. Er bestaat het gevaar dat het toestel wordt beschadigd doordat het overvol is of doordat de opgezogen vloeistof uitloopt.</p> <ol style="list-style-type: none"> <li>1. Nooit meer dan 40 liter tegelijk opzuigen.</li> <li>2. De zuiger uitschakelen en het vuilreservoir leegmaken.</li> </ol>

**Gevaarlijke materialen**

<b>WAARSCHUWING</b>	
	<p>Gevaarlijke materialen.</p> <p>Het zuigen van gevaarlijke materialen kan tot zware of dodelijke verwondingen leiden.</p> <ol style="list-style-type: none"> <li>1. De volgende materialen mogen niet worden opgezogen: <ul style="list-style-type: none"> <li>- voor de gezondheid gevaar</li> <li>- hete materialen (smeulende sigaretten, hete as enz.)</li> <li>- brandbare, explosieve, agressieve vloeistoffen (b.v. benzine, oplosmiddelen, zuren, logen enz.)</li> <li>- brandbare, explosieve soorten stof (b.v. magnesium-, aluminiumstof enz.).</li> </ul> </li> </ol>

**Reservedelen en toebehoren**

<b>VOORZICHTIG</b>	
	<p>Reservedelen en toebehoren.</p> <p>Het gebruik van niet-originele reservedelen en toebehoren kan de veiligheid van het toestel benadelen.</p> <ol style="list-style-type: none"> <li>1. Alleen reservedelen en toebehoren van Nilfisk gebruiken.</li> <li>2. Alleen de met het toestel geleverde of in de gebruiksaanwijzing vastgelegde borstels gebruiken.</li> </ol>

**Vuilreservoir leegmaken**

<b>VOORZICHTIG</b>	
	<p>Milieugevaarlijke zuigmaterialen.</p> <p>Zuigmaterialen kunnen een gevaar voor het milieu vormen.</p> <ol style="list-style-type: none"> <li>1. Het zuiggoed overeenkomstig de wettelijke bepalingen afvoeren.</li> </ol>

## **NL** 2 Beschrijving

### 2.2 Bedieningselementen

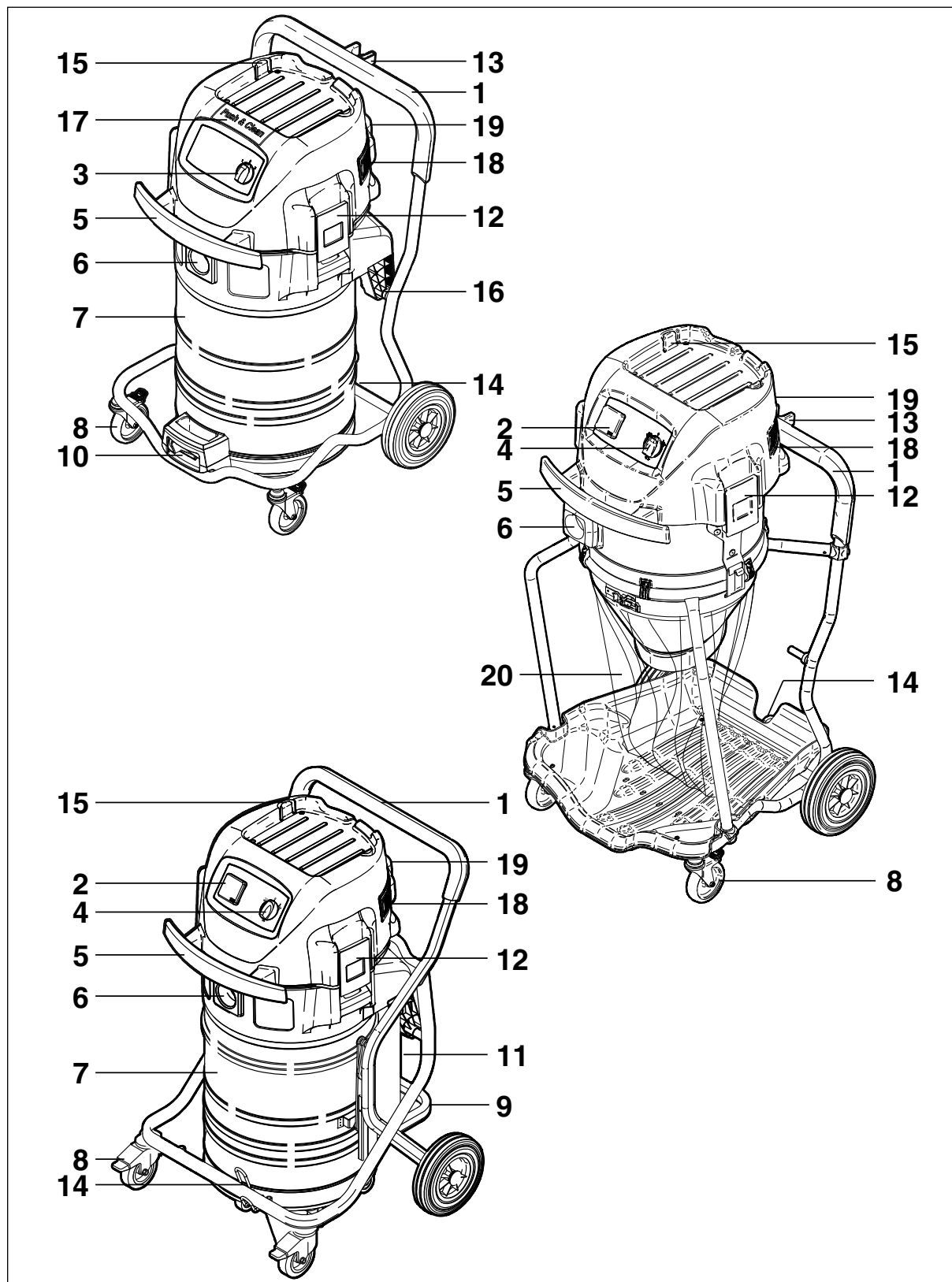

- 1 Duwbeugel
- 2 Stopcontact toestel <sup>1)</sup>
- 3 Toestelschakelaar 'I-0-II' <sup>1)</sup>
- 4 Toestelschakelaar met zuigkrachtregeling 'auto-0-I' <sup>1)</sup>
- 5 Houder voor netsnoer
- 6 Inlaatfitting
- 7 Vuilreservoir
- 8 Leischijf met rem
- 9 Zwenkbeugel voor het afzetten van het vuilreservoir <sup>1)</sup>
- 10 Handvat voor het leegmaken van het reservoir <sup>1)</sup>
- 11 Greep voor de verwijdering van het vuilreservoirs <sup>1)</sup>
- 12 Sluitklem
- 13 Zuigbuis houder <sup>1)</sup>
- 14 Houder voor de vloerzuigmond <sup>1)</sup>
- 15 Houder voor toebehoren
- 16 Vergrendelingen en kipscharnieren voor het vuilreservoir <sup>1)</sup>
- 17 Activeringsknop voor filterreiniging <sup>1)</sup>
- 18 Aanzuigopening voor verse lucht
- 19 Uitblaasopening voor uittreelucht
- 20 Afvoorzak

## 2.2 Bedieningspaneel

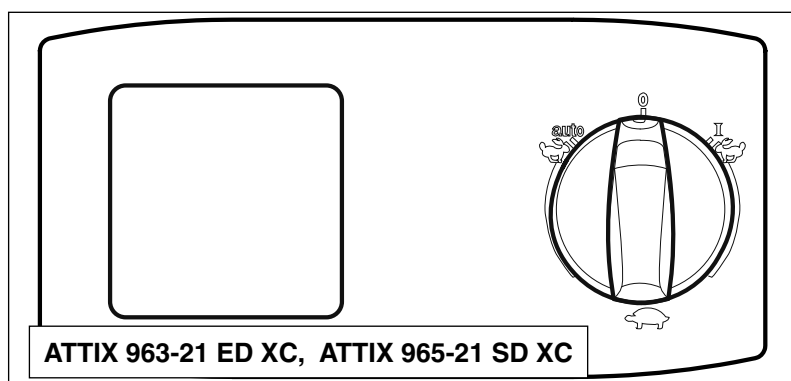
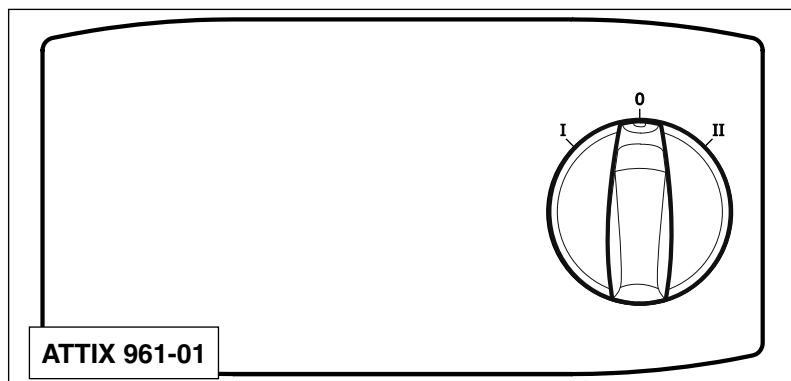

<sup>1)</sup> Speciaal toebehoren voor de verschillende uitvoeringen van de stofzuiger  
Vertaling van de originele gebruiksaanwijzing



## NL 3 Vóór de inbedrijfstelling

### 3.1 Toestel samenbouwen

#### 3.1.1 Toebehoren uit de verpakking nemen (ATTIX 961-01, ATTIX 963-21 ED XC)

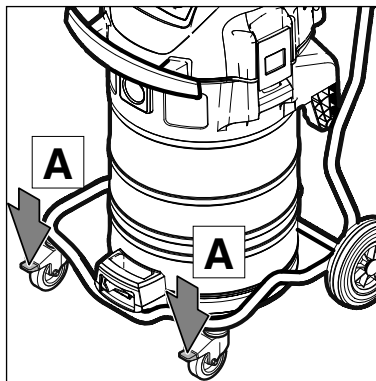

1. Toestel en toebehoren uit de verpakking nemen.
2. De netstekker mag nog niet in een stopcontact zijn gestoken.
3. De blokkeerremmen (A) aan beide zwenkwielen vastzetten.

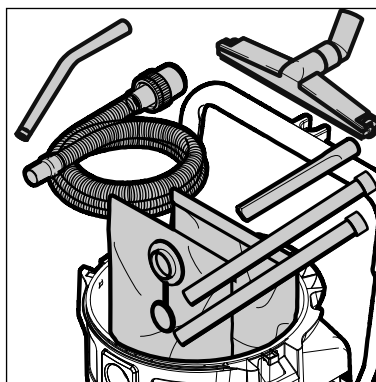
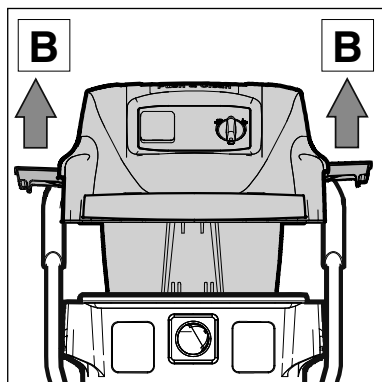

4. De sluitklemmen (B) openen en het bovendee van de zuiger verwijderen.
5. De toebehoordelen <sup>1)</sup> uit het vuilreservoir en de verpakking nemen.

#### 3.1.2 Zuigbuis houder aan de zuigbuis bevestigen <sup>1)</sup> (ATTIX 963-21 ED XC, ATTIX 965-21 SD XC)

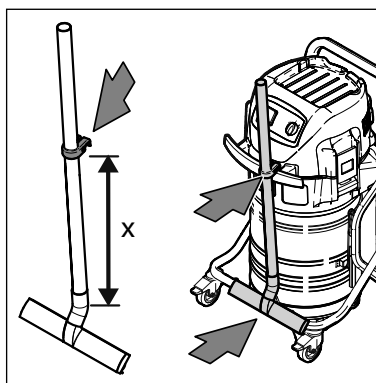

1. De zuigbuis houder aan de zuigbuis bevestigen.

Toebehoren diameter mm	Afstand (x) van de draaischarnier van de vloerzuigmond cm
38	52
50	47

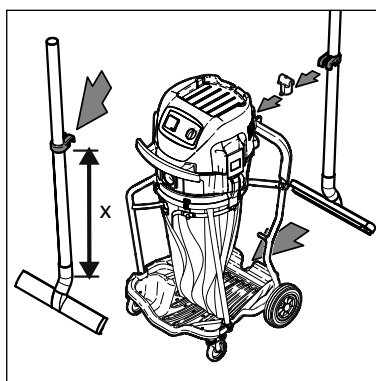

### 3.1.3 Stofzak inzetten (ATTIX 961-01)

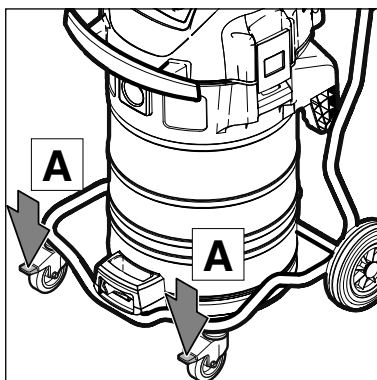

1. De netstekker mag nog niet in een stopcontact zijn gestoken.
2. De blokkeerremmen (A) aan beide zwenkwielen vastzetten.

NL

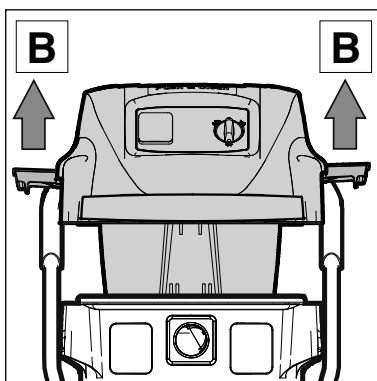

3. De sluitklemmen (B) openen en het bovendee van de zuiger verwijderen.
4. De toebehoordelen <sup>1)</sup> uit het vuilreservoir en de verpakking nemen.

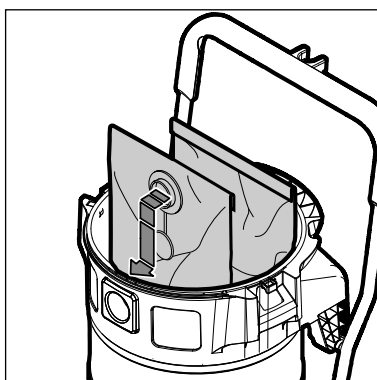

5. De stofzak (C) in het vuilreservoir leggen.

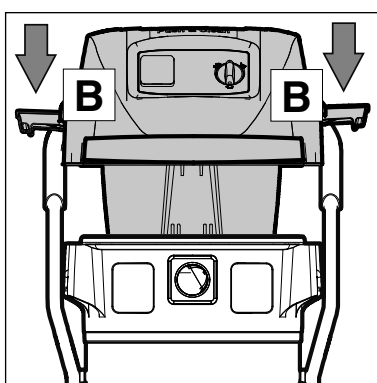

6. Het bovendee van de zuiger opzetten.
7. De sluitklemmen (B) sluiten. Op de juiste zitting van de sluitklemmen letten.

<sup>1)</sup> Speciaal toebehoren voor de verschillende uitvoeringen van de stofzuiger  
Vertaling van de originele gebruiksaanwijzing

NL

### 3.1.4 Afvoorzak aanbrengen (ATTIX 965-21 SD XC)

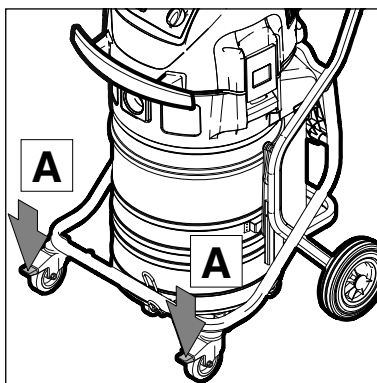

1. De netstekker mag nog niet in een stopcontact zijn gestoken.
2. De blokkeerremmen (A) aan beide zwenkwielen vastzetten.

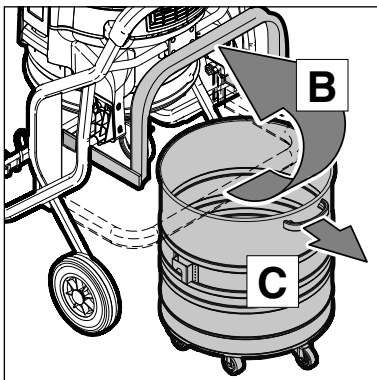

3. De beugel (B) naar boven zwenken.
4. Het vuilreservoir aan de handgreep (C) uit het onderstel trekken.

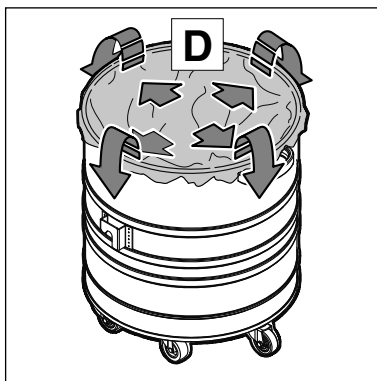

5. De afvoorzak (D) in het vuilreservoir zetten.
6. De bovenste rand van de afvoorzak over de rand van het vuilreservoir stulpen.

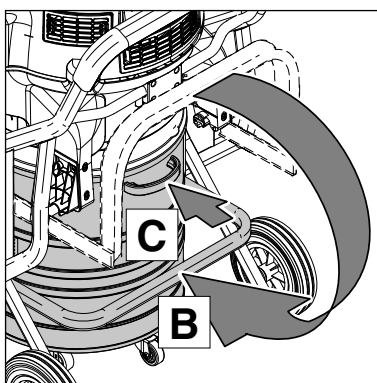

7. Het vuilreservoir tot aan de aanslag in het onderstel schuiven.
8. De beugel (B) met weinig krachtsinspanning naar beneden zwenken.

### 3.1.5 Afvoorzak aanbrengen (ATTIX 963-21 ED XC)

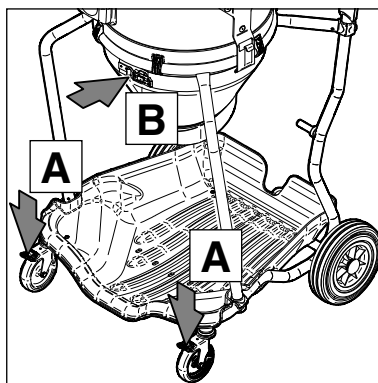

1. De netstekker mag nog niet in een stopcontact zijn gestoken.
2. De blokkeerremmen (A) aan beide zwenkwielen vastzetten.
3. De spanband (B) losmaken.

NL

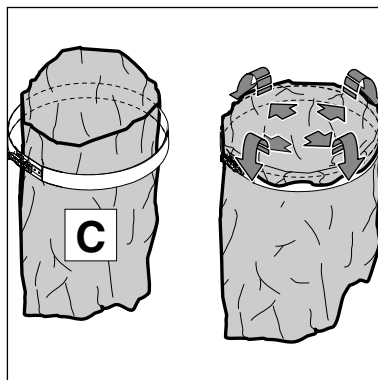

4. De afvoorzak (C) in het spanband zetten.
5. De bovenste rand van de afvoorzak over de rand van het spandband stulpen.

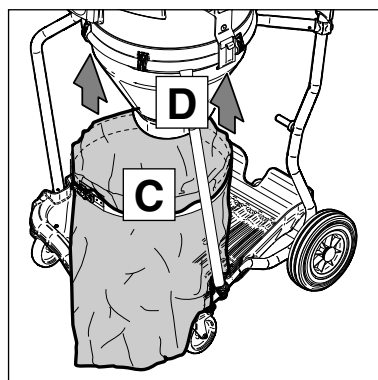

6. De afvoorzak (C) op het opzakreservoir (D) schuiven.

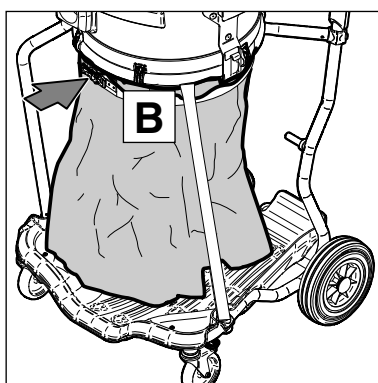

7. De spanband (B) vastsjorren.

## **NL** 4 Bediening/bedrijf

### 4.1 Aansluitingen

#### 4.1.1 Zuigslang aansluiten

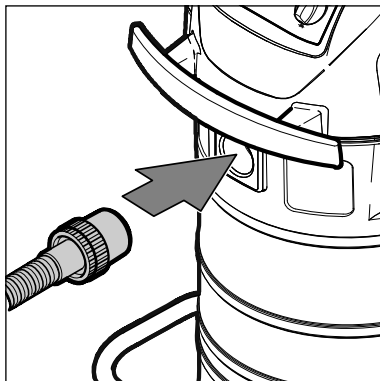

1. De zuigslang aansluiten.

#### 4.1.2 Elektrische aansluiting

*De op het typeplaatje aangegeven bedrijfsspanning moet overeenkomen met de spanning van het stroomnet.*

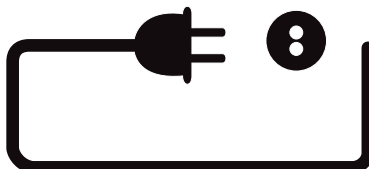

1. Erop letten dat de zuiger is uitgeschakeld.
2. De stekker van de aansluitkabel in een stopcontact steken dat volgens de voorschriften is geïnstalleerd.

### 4.2 Toestel inschakelen

#### 4.2.1 Schakelaar „I-0-II“<sup>1)</sup>

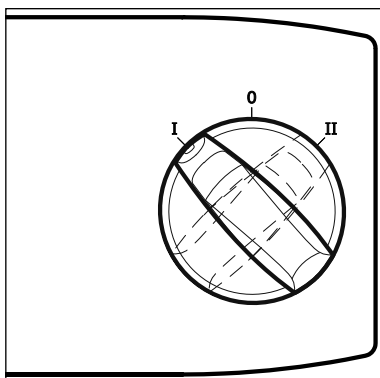

Schakel-stand	Functie
I	gereduceerd zuigvermogen
0	Uit
II	maximaal zuigvermogen

#### 4.2.2 Schalter „auto-0-I“<sup>1)</sup>

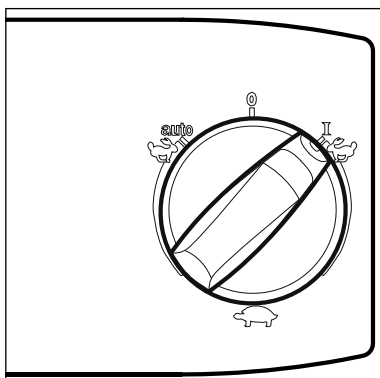

Schakel-stand	Functie
I	maximaal zuigvermogen

### 4.2.3 Zuigkrachtregeling <sup>1)</sup>

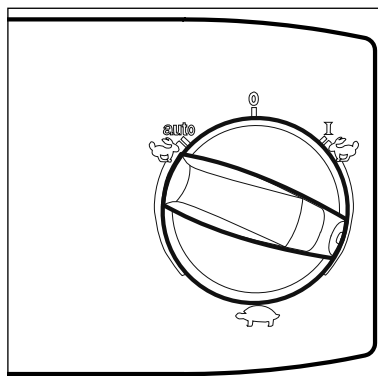

Schakelstand	Functie
	De zuigkrachtregeling maakt het mogelijk dat het zuigvermogen aan verschillende zuigtaken wordt aangepast.

NL

### 4.2.4 Auto-on/off-bedrijf – schakelstand „auto“ <sup>1)</sup>

De zuiger wordt met het aangesloten elektrowerktuig in- en uitgeschakeld. Vuil wordt onmiddellijk aan de stofbron opgenomen.

Reglementair mogen alleen stoftechnisch goedgekeurde stofverwerkende apparaten worden aangesloten.

Maximale vermogensopname van het aan te sluiten elektrisch toestel: zie hoofdstuk „Technische gegevens“.

Voordat de schakelaar in de stand „auto“ wordt gedraaid erop letten dat het aangesloten elektrisch toestel is uitgeschakeld.

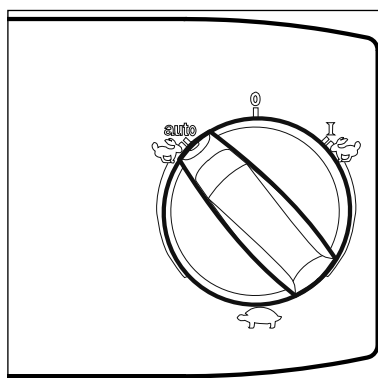
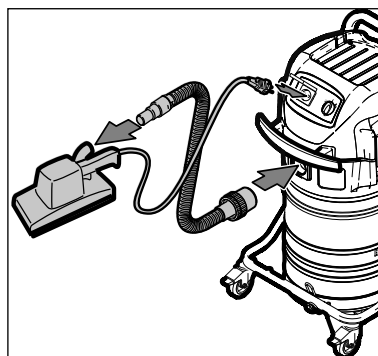
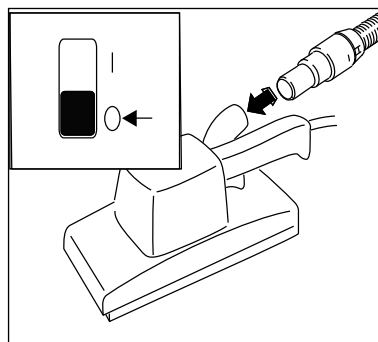

1. zuiger uitschakelen.
2. Het elektrowerktuig uitschakelen.
3. Het elektrowerktuig en de zuiger met de zuigslang verbinden.
4. De stekker van het elektrowerktuig in het stopcontact van het toestel aan het bedieningspaneel van de zuiger steken.
5. De zuiger inschakelen, schakelstand "auto".
6. Het elektrowerktuig inschakelen. De zuigmotor start bij het inschakelen van het aangesloten elektrowerktuig. Na het uitschakelen van het elektrisch toestel loopt de stofzuiger nog een kort moment na opdat het in de zuigslang aanwezige stof in de veiligheidsfilterzak wordt gezogen.

<sup>1)</sup> Speciaal toebehoren voor de verschillende uitvoeringen van de stofzuiger  
Vertaling van de originele gebruiksaanwijzing

NL

**4.3 Filterelement reinigen**  
**4.3.1 Filterelement reinigen**  
**" Push & Clean "**  
**(ATTIX 961-01)**

*Alleen bij het zuigen zonder stofzak en zonder inlegdoekfilter.*

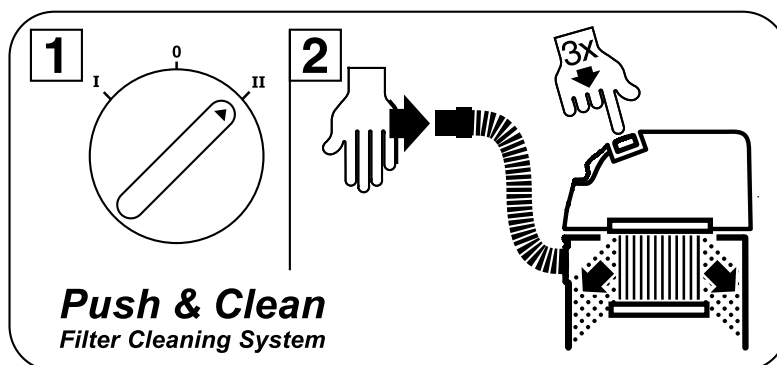

Als het zuigvermogen daalt:

1. De schakelaar in de stand "II" (maximaal zuigvermogen) brengen.
2. Met de handpalm de opening van het zuighulpstuk of van de zuigslang afsluiten.
3. De bedieningsknop voor de filterreiniging 3x indrukken. De lamellen van het filterelement worden door de daarbij ontstane luchtstroom van vastzittend stof ontdaan.

**4.3.2 Filterelement reinigen**  
**" XtremeClean "**  
**(ATTIX 963-21 ED XC,**  
**ATTIX 965-21 SD XC)**

*Alleen bij het zuigen zonder inlegdoekfilter.*

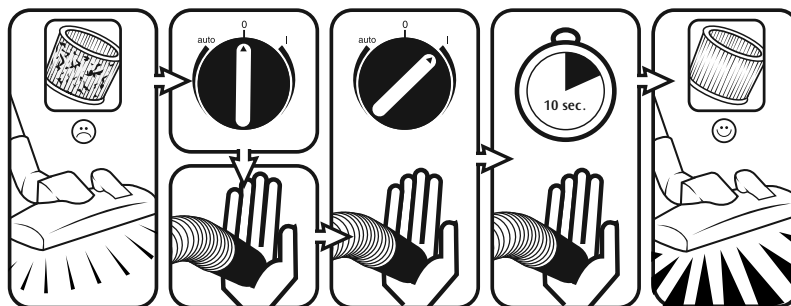

Om een constant zuigvermogen te garanderen wordt het filterelement tijdens het bedrijf automatisch gereinigd. Bij extreem sterke vervuiling van het filterelement bevelen wij een complete reiniging aan:

- 1.
2. De zuiger uitschakelen.
3. De zuigmond- of zuigslangopening met de handpalm afsluiten.
4. De toestelschakelaar in de stand „I“ brengen en de zuiger ca. 10 seconden bij gesloten zuigslangopening laten lopen.

# 5 Toepassingsgebieden en werkmethoden

## 5.1 Werktechnieken

Extra toebehoren, zuighulpstukken en zuigslangen kunnen - indien deze correct worden gebruikt - het reinigingseffect versterken en de reinigingsinspanning verkleinen.

Een effectieve reiniging wordt bereikt door rekening te houden met een klein aantal richtlijnen, gecombineerd met uw eigen ervaringen op speciale gebieden.

Hier volgen enkele belangrijke aanwijzingen.

### 5.1.1 Droge stoffen opzuigen

#### **VOORZICHTIG!**

Brandbare stoffen mogen niet worden opgezogen.

Vóór het opzuigen van droge stoffen moet altijd een afvoersak in het reservoir zijn geplaatst (bestelnr.: zie paragraaf „Toebehoren“). Het opgezogen materiaal kan dan vervolgens op eenvoudige en hygiënische wijze worden afgevoerd.

Na het opzuigen van vloeistoffen is het filterelement vochtig. Een vochtig filterelement raakt sneller dicht indien droge stoffen worden opgezogen. Om deze reden moet het filterelement vóór het droogzuigen worden uitgespoeld en gedroogd of door een droog filterelement worden vervangen.

### 5.1.2 Vloeistoffen opzuigen

Met de ATTIX 963-21 ED XC mogen geen vloeistoffen worden opgezogen.

#### **VOORZICHTIG!**

Brandbare vloeistoffen mogen niet worden opgezogen.

Vóór het opzuigen van vloeistoffen moet principieel de filterzak/afvoersak uit het vuilreservoir nemen.

Het gebruik van een separaat filterelement of filterzeef wordt aanbevolen.

Bij schuimontwikkeling het werk onmiddellijk beëindigen en het reservoir leegmaken.

Ter vermindering van de schuimontwikkeling de schuimdoder Nilfisk Foam Stop gebruiken (bestelnr.: zie hoofdstuk „Toebehoren“).



## **NL** 6 Na het gebruik

### 6.1 Zuiger uitschakelen en opbergen

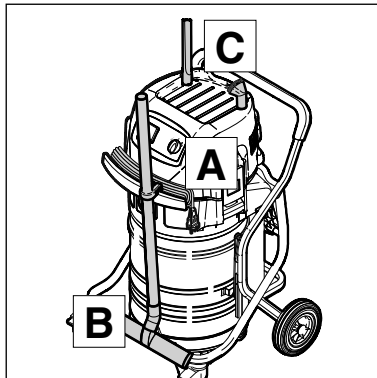

1. Het toestel uitschakelen en de netstekker uit het stopcontact trekken.
2. Het netsnoer aan de handgreep (A) opwickelen. Met het oprollen aan het huis beginnen en niet aan het stekkerende opdat het netsnoer niet in elkaar draait.
3. Het vuilreservoir leegmaken, de zuiger reinigen.
4. Na het opzuigen van vloeistoffen: het bovendeel van de zuiger separaat afstellen opdat het filterelement kan drogen.
5. De zuigbuis met de vloerzuigmond (B) in de houders hangen en het toebehoren (C) opbergen.
6. De stofzuiger in een droge ruimte opslaan, beschermd tegen onbevoegd gebruik.

# 7 Onderhoud

## 7.1 Onderhoudsschema

### ATTIX 961-01:

		Na het werk	Indien nodig
7.2.1	Vuilreservoir leegmaken	●	
7.2.3	Filterzak vervangen		●
7.2.6	Filterelement vervangen		●

### ATTIX 965-21 SD XC:

		Na het werk	Indien nodig
7.2.2	Vuilreservoir leegmaken	●	
7.2.4	Afvoorzak vervangen		●
7.2.6	Filterelement vervangen		●

### ATTIX 963-21 ED XC:

		Na het werk	Indien nodig
7.2.5	Afvoorzak vervangen		●
7.2.6	Filterelement vervangen		●

NL

## 7.2 Onderhoudswerkzaamheden

### 7.2.1 Vuilreservoir leegmaken (ATTIX 961-01)

Na het leegmaken: De reservoirrand en de afdichtingen in de tussenring en het bovenste zuigerdeel reinigen vooraleer deze opnieuw opgezet worden.

Als de afdichting of de gleuf vuil of beschadigd is, daalt het zuigvermogen.

Vooraleer de zuigslang opnieuw ingestoken wordt, moeten de inlaafitting en de slangmof gereinigd worden.

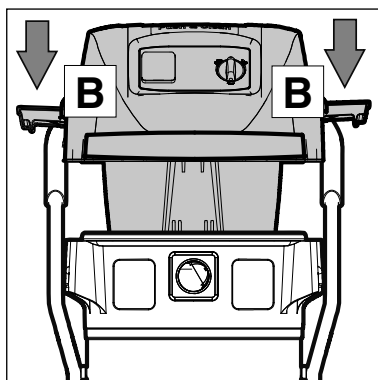
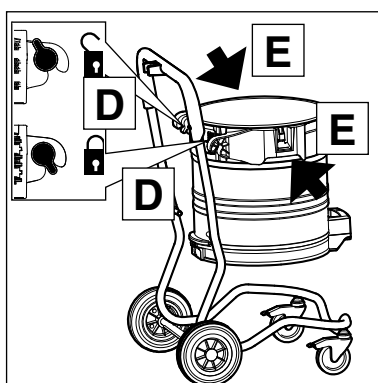
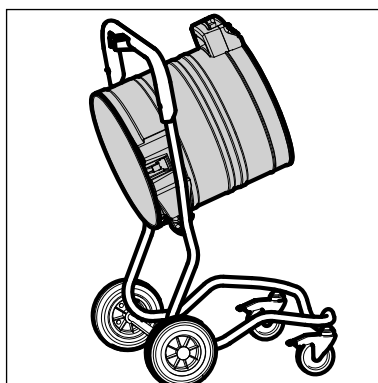
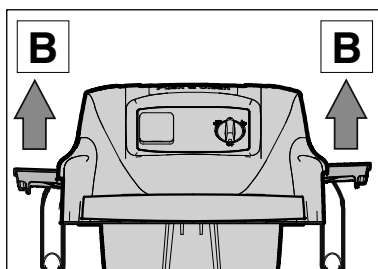
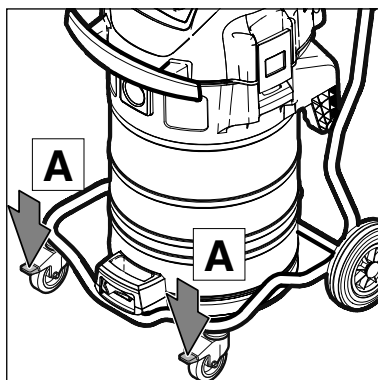
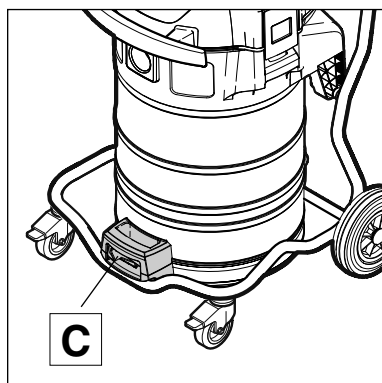

1. Het toestel uitschakelen en de netstekker uit het stopcontact trekken.
2. De blokkeerremmen (A) aan beide zwenkwielen vastzetten.

3. De sluitklemmen (B) openen en het bovendeel van de zuiger verwijderen.

#### Kippen van het vuilreservoir:

4. De hefboom in de greep (C) naar boven trekken en het reservoir kippen.
5. Het zuiggoed uitgieten.
6. Het zuiggoed overeenkomstig de wettelijke voorschriften wegdoen.

#### of verwijderen van het vuilreservoir:

4. De reservoir-arrêts (D) openen.
5. Het reservoir aan de grepen (E) uit het rij-frame heffen.
6. Het zuiggoed uitgieten.
7. Het zuiggoed overeenkomstig de wettelijke voorschriften wegdoen.
8. Het lege reservoir in het rij-frame plaatsen en de arrêts (D) vergrendelen.
9. Het bovendeel van de zuiger opzetten.
10. De sluitklemmen (B) sluiten. Op de juiste zitting van de sluitklemmen letten.

## 7.2.2 Vuilreservoir leegmaken (ATTIX 965-21 SD XC)

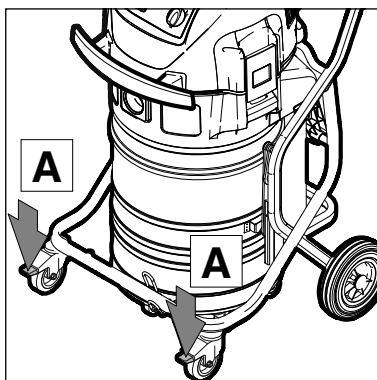

1. Het toestel uitschakelen en de netstekker uit het stop-contact trekken.
2. De blokkeerremmen (A) aan beide zwenkwielen vastzetten.

NL

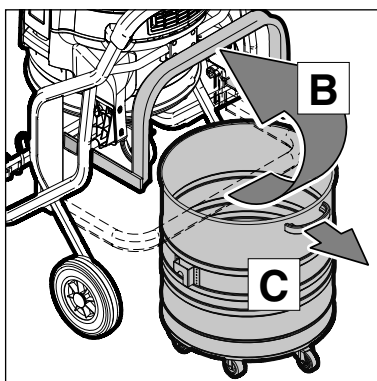

### Verwijderen van het vuilreservoir:

3. De beugel (B) naar boven zwenken.
4. Het vuilreservoir aan de handgreep (C) uit het onderstel trekken.

Het zuiggoed uitgieten:

### WAARSCHUWING!

5. Na het opzuigen van zwaar zuiggoed het vuilreservoir nooit alleen omhoogheffen. Gebruik de als toebehoren verkrijgbare FORKLIFT (D)
6. De FORKLIFT met kraaninrichting of vorkheftruck boven het vuilreservoir positioneren.
7. Het reservoir in de inrichting hangen.
8. Het zuiggoed overeenkomstig de wettelijke voorschriften wegdoen.

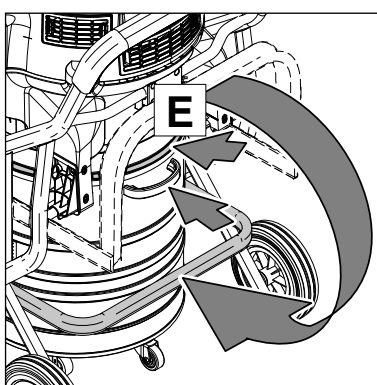
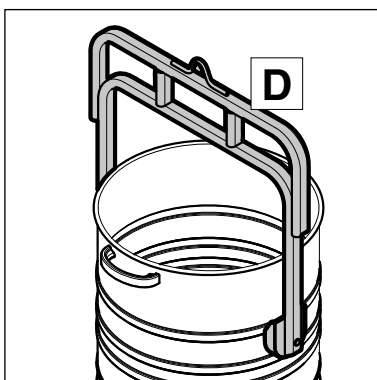

### Inzetten van het vuilreservoir:

9. Het vuilreservoir reinigen.
10. De afdichtingen (E) tussen het reservoir en het bovendeel van de zuiger controleren.
11. Het vuilreservoir tot aan de aanslag in het onderstel schuiven.
12. De beugel (B) met weinig krachtsinspanning naar beneden zwenken.



### 7.2.3 Afvoorzak vervangen (ATTIX 961-01)

De stofzak met zwaar zuiggoed verwijderen door het kippen van het reservoir, zie hoofdstuk 7.2.1.

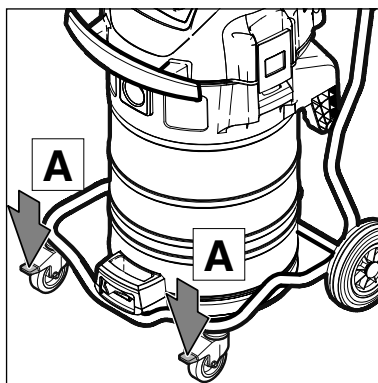

1. Het toestel uitschakelen en de netstekker uit het stop-contact trekken.
2. De blokkeerremmen (A) aan beide zwenkwielen vastzetten.

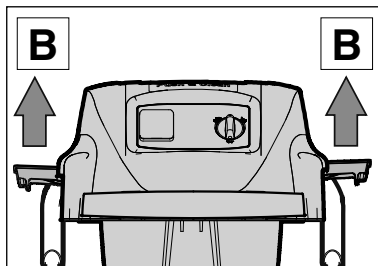

3. De sluitklemmen (B) openen en het bovendee van de zuiger verwijderen.

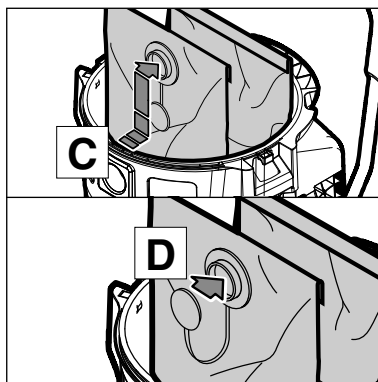

#### Verwijderen van de stofzak:

4. De mof van de filterzak voorzichtig van de inlaatfittig trekken (C).
5. De stofzakmof met klapdeksel (D) sluiten.
6. De filterzak overeenkomstig de wettelijke bepalingen afvoeren.

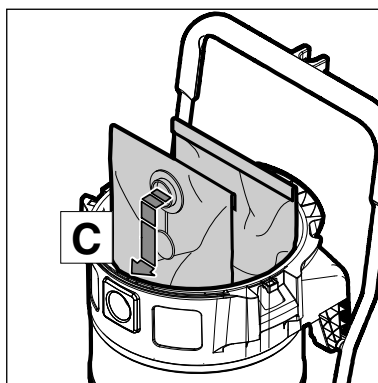

#### Aanbrengen van de stofzak:

7. Het vuilreservoir reinigen.
8. De nieuwe stofzak in het vuilreservoir leggen.
9. De mof van de nieuwe stofzak krachtig op de inlaatfittig (C) drukken.

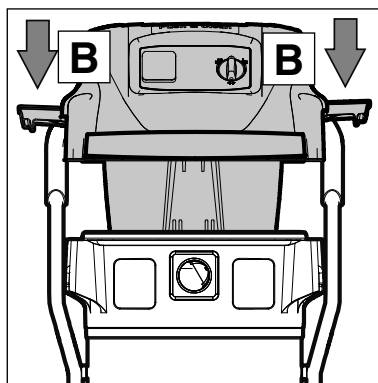

10. Het bovendee van de zuiger opzetten.
11. De sluitklemmen (B) sluiten. Op de juiste zitting van de sluitklemmen letten.

### 7.2.4 Afvoorzak vervangen (ATTIX 965-21 SD XC)

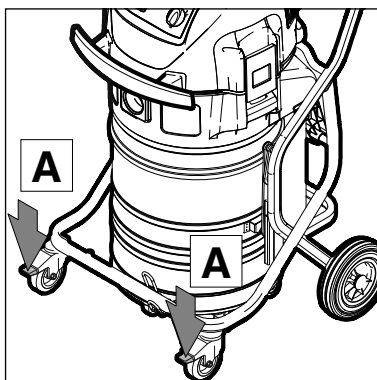

1. Het toestel uitschakelen en de netstekker uit het stop-contact trekken.
2. De blokkeerremmen (A) aan beide zwenkwielen vastzetten.

NL

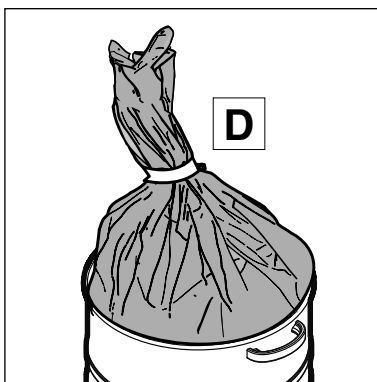
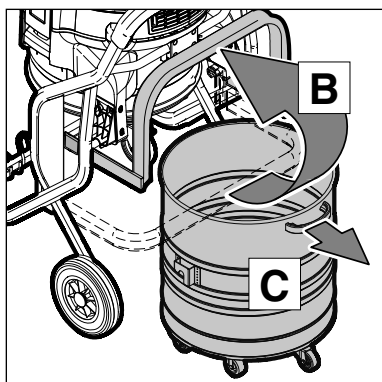

#### Verwijderen van de afvoorzak:

3. De beugel (B) naar boven zwenken.
4. Het vuilreservoir aan de handgreep (C) uit het onderstel trekken.
5. De afvoorzak met het snoer (D) sluiten en uit het vuilreservoir nemen.

#### WAARSCHUWING!

Na het opzuigen van zwaar zuiggoed het vuilreservoir nooit alleen omhoogheffen. Gebruik de als toebehoren verkrijgbare FORKLIFT (E).

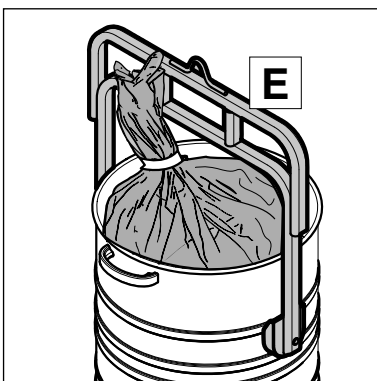

6. De FORKLIFT met kraaninrichting of vorkheftruck boven het vuilreservoir positioneren.
7. Het reservoir in de inrichting hangen.
8. Het zuiggoed overeenkomstig de wettelijke voorschriften wegdoen.

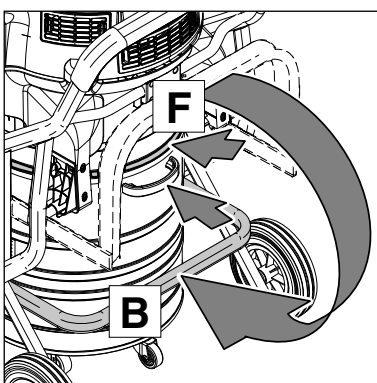
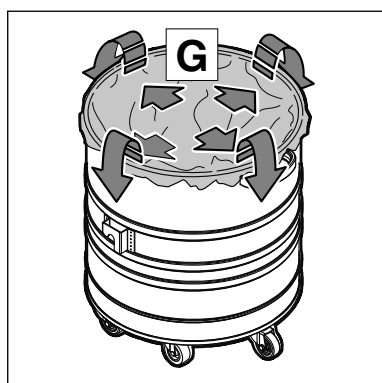

#### Aanbrengen van de afvoorzak:

9. Het vuilreservoir reinigen.
10. De afdichtingen (F) tussen het reservoir en het boven-deel van de zuiger controleren.
11. De afvoorzak (G) in het vuilreservoir zetten.
12. De bovenste rand van de afvoorzak over de rand van het vuilreservoir stulpen.
13. Het vuilreservoir tot aan de aanslag in het onderstel schuiven.
14. De beugel (B) met weinig krachtsinspanning naar beneden zwenken.

NL

### 7.2.5 Afvoorzak vervangen (ATTIX 963-21 ED XC)

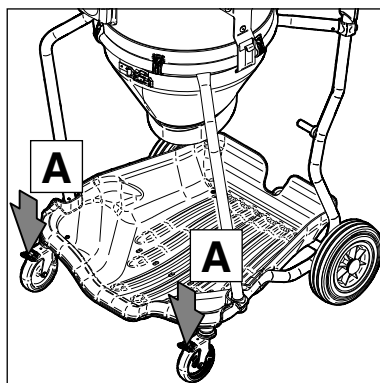

1. Het toestel uitschakelen en de netstekker uit het stop-contact trekken.
2. De blokkeerremmen (A) aan beide zwenkwielen vastzetten.

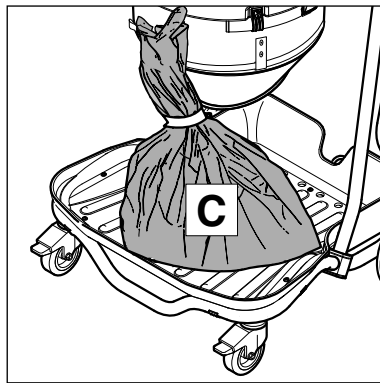
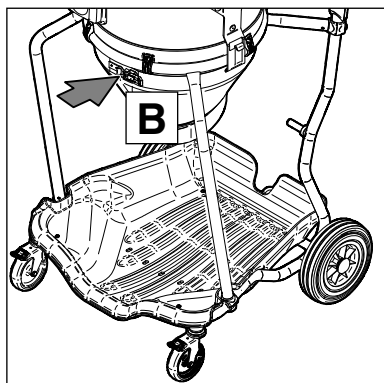

#### Verwijderen van de afvoorzak:

3. De spanband losmaken (B).
4. De afvoorzak van het opzakreservoir aftrekken en sluiten (C).
5. Het zuiggoed overeenkomstig de wettelijke bepalingen verwijderen.

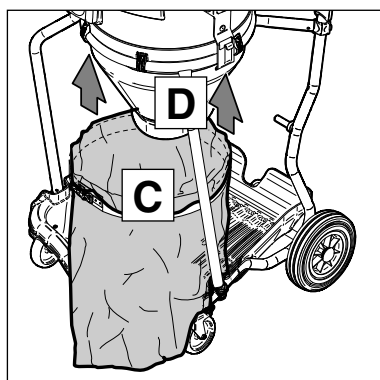
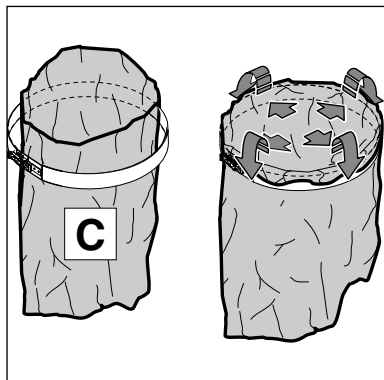

#### Afvoorzak aanbrengen:

6. De afvoorzak (C) in het spanband zetten.
7. De bovenste rand van de afvoorzak over de rand van het spanband stulpen.
8. De afvoorzak (C) op het opzakreservoir (D) schuiven.

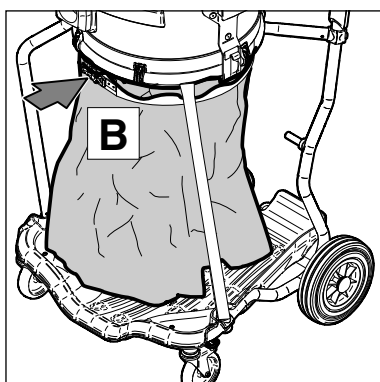

9. De spanband (B) vastsjorren.

## 7.2.6 Filterelement vervangen

**Nooit zonder filter zuigen!**

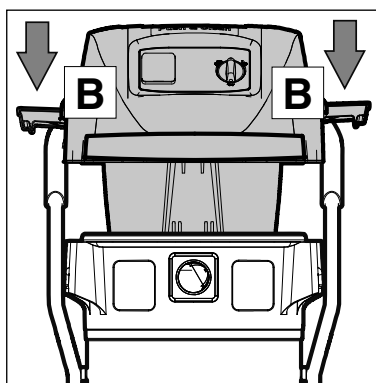
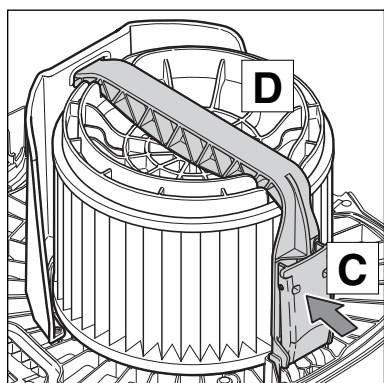
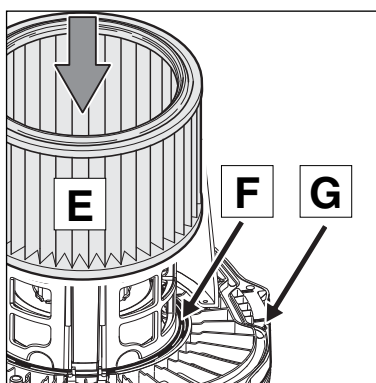
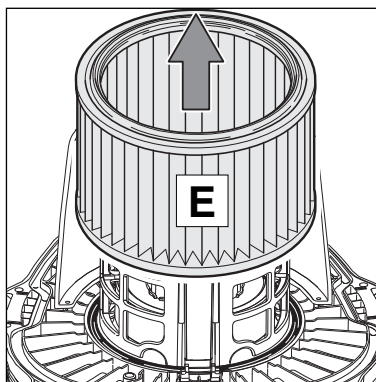
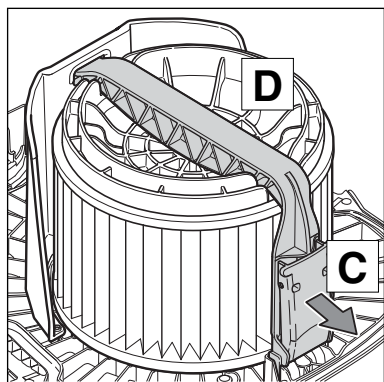
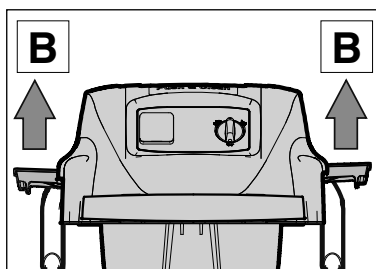
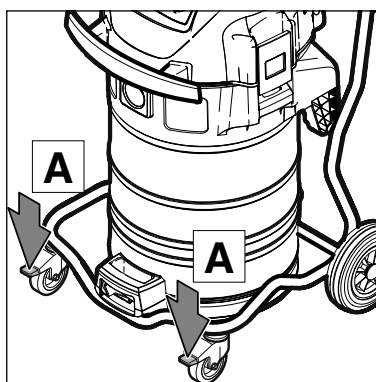

1. Het toestel uitschakelen en de netstekker uit het stop-contact trekken.
2. De blokkeerremmen (A) aan beide zwenkwielen vastzetten.

NL

3. De sluitklemmen (B) openen en het bovendee van de zuiger verwijderen.

### Filterelement afnemen:

4. Het bovendee van de zuiger met het filterelement naar boven afleggen.
5. De beugelgreep (C) openen en de beugel afnemen.
6. De filterspanschijf (D) afnemen.
7. Het filterelement voorzichtig verwijderen (E).
8. Het gebruikte filterelement volgens de wettelijke bepalingen afvoeren.

### Filterelement aanbrengen:

9. De filterdichting (F) reinigen, inzake beschadiging controleren en vervangen indien nodig.
10. De antistatische stift (G) op beschadiging controleren. Indien nodig door Nilfisk-Service laten vervangen.
11. Het nieuwe filterelement (E) op de filtersteunkorf schuiven.
12. De filterspanschijf (D) opleggen.
13. De beugelgreep (C) aanbrengen en sluiten.
14. Het bovendee van de zuiger opzetten.
15. De sluitklemmen (B) sluiten. Op de juiste zitting van de sluitklemmen letten.





## 8 Eliminatie van storingen

Storing	Oorzaak	Eliminatie
‡ Motor draait niet	<ul style="list-style-type: none"> <li>&gt; Zekering van het stopcontact is uitgeschakeld.</li> <li>&gt; Overbelastingsbeveiliging is geactiveerd.</li> <li>&gt; Motor defect.</li> </ul>	<ul style="list-style-type: none"> <li>• Zekering inschakelen.</li> <li>• De stofzuiger uitschakelen, ca. 5 minuten laten afkoelen. Indien de stofzuiger niet opnieuw kan worden ingeschakeld, moet de Nilfisk-klantenservice worden geraadpleegd.</li> <li>• Motorvervanging door Nilfisk-Service laten doorvoeren.</li> </ul>
‡ Motor draait niet bij automatisch bedrijf <sup>1)</sup>	<ul style="list-style-type: none"> <li>&gt; Elektrisch gereedschap defect of niet juist aangesloten.</li> <li>&gt; Vermogensopname van het elektrisch werktuig te gering.</li> </ul>	<ul style="list-style-type: none"> <li>• De werking van het elektrisch gereedschap controleren resp. de stekker vast insteken.</li> <li>• Op minimumvermogensopname van P&gt;40 W letten.</li> </ul>
‡ Verminderd zuigvermogen	<ul style="list-style-type: none"> <li>&gt; Zuigkrachtregeling<sup>1)</sup> op te gering zuigvermogen ingesteld.</li> <li>&gt; Zuigslang/zuigmond verstopt.</li> <li>&gt; Reservoir, afvoerszak of stofzak vol.</li> <li>&gt; Filterelement vervuild.</li> <li>&gt; De afdichting tussen het reservoir en het bovendee van de zuiger is defect of ontbreekt.</li> <li>&gt; Reinigingsmechanisme defect</li> </ul>	<ul style="list-style-type: none"> <li>• De zuigkracht overeenkomstig hoofdstuk „Zuigkrachtregeling“.</li> <li>• De zuigslang/zuigmond reinigen.</li> <li>• Zie hoofdstuk “Reservoir leegmaken” of “Afvoerszak, stofzak vervangen”.</li> <li>• Zie hoofdstuk „Filterelement reinigen“ resp. „Filterelement vervangen“.</li> <li>• De afdichting vervangen.</li> <li>• Nilfisk-Service informeren.</li> </ul>
‡ Zuiger wordt tijdens het natzuigen uitgeschakeld	<ul style="list-style-type: none"> <li>&gt; Reservoir vol</li> </ul>	<ul style="list-style-type: none"> <li>• Het toestel uitschakelen. Het reservoir leegmaken.</li> </ul>
‡ Spanningsschommelingen	<ul style="list-style-type: none"> <li>&gt; Te hoge impedantie van de spanningsvoorziening.</li> </ul>	<ul style="list-style-type: none"> <li>• Het toestel op een ander stopcontact aansluiten dat zich dicht bij de zekeringkast bevindt. Er zijn geen spanningschommelingen boven 7% te verwachten als de impedantie op het overdrachtspun <math>\leq 0.15 \Omega</math> bedraagt.</li> </ul>

# 9 Allerlei

## 9.1 Toestel ter recycling afgeven

1. Het uitgediende toestel onmiddellijk onbruikbaar maken.
2. De netstekker uittrekken en de aansluitkabel doorknippen.
3. Gooi elektrische toestellen nooit in het huisvuil!



Apparatuur die is gemarkeerd met het symbool van een doorgekruiste afvalbak op wielen geeft aan dat gebruikte elektrische en elektronische apparatuur niet samen met ongescheiden huishoudelijk afval mag worden afgevoerd. Om negatieve effecten op de gezondheid van de mens en het milieu te voorkomen, moet de apparatuur afzonderlijk worden ingezameld bij de aangewezen inzamelpunten.

Gebruikers van elektrische en elektronische huishoudelijke apparatuur moeten gebruikmaken van de gemeentelijke inzamelpunten. Houd er rekening mee dat commercieel gebruikte elektrische en elektronische apparatuur niet via gemeentelijke inzamelingssystemen mag worden afgevoerd. Wij informeren u graag over geschikte afvoermogelijkheden.

## 9.2 Garantie

Voor de garantie en vrijwaring gelden onze algemene verkoops- en leveringsvoorwaarden. Wijzigingen in het kader van technische vernieuwingen voorbehouden.

## 9.3 Keuringen en vergunningen

Elektrotechnische keuringen moeten volgens de bepalingen van de veiligheidsvoorschriften (VBG4) en overeenkomstig DIN VDE 0701 deel 1 en deel 3 worden uitgevoerd. Deze keuringen dienen conform DIN VDE 0702 in regelmatige intervallen en na reparaties of wijzigingen aan de stofzuiger te worden uitgevoerd.

De stofzuiger voldoet aan de bepalingen van de norm IEC/EN 60335-2-69.



## 9.4 Technische gegevens

ATTIX				
		961-01	965-21 SD XC	963-21 ED XC
Span	V	230 (EU,CH,GB) 110 (GB)	230 (DK,EU) 240 (AU)	230 (DK,EU) 110 (GB)
Netfrequentie	Hz	50/60		
Netzekering	A	10 (CH) 13 (GB 230V) 16 (EU) 32 (GB 110 V)	10 (DK, AU) 16 (EU)	10 (DK) 16 (EU) 32 (GB 110 V)
Vermogensopname <sub>IEC</sub>	W	2x1200 (EU,GB) 2x1000(CH, GB 110V)	2x1200 (EU) 2x1000(DK, AU)	2x1200 (EU) 2x1000(DK,GB)
Aansluitwaarde voor stopcontact van toestel	W		1200 (EU) 300 (DK) 400 (AU)	1200 (EU) 300 (DK) 750 (GB)
Totale aansluitwaarde	W	2400 (EU,GB) 2000 (CH, GB 110V)	3600 (EU) 2300 (DK) 2400 (AU)	3600 (EU) 2300 (DK) 2750 (GB)
Volumestroom lucht (max.)	m <sup>3</sup> /h	2x216 (EU,GB) / 2x174 (CH, GB 110V)	2x216 (EU) / 2x174 (DK, AU)	2x216 (EU) / 2x174 (DK, GB)
	l/min	2x3600 (EU,GB) / 2x2900 (CH, GB 110V)	2x3600 (EU) / 2x2900 (DK, AU)	2x3600 (EU) / 2x2900 (DK, GB)
Onderdruk (max.)	hPa/mbar kPa	230 (EU, GB) / 210 (DK, CH GB 110V) 23 (EU,GB) / 21 (DK, CH GB 110V, AU)		
Geluidsniveaumeetvlak op 1 m afstand, EN 60704-1	dB(A)	70 ± 2		
Arbeidsgeluid	dB(A)	67 ± 2		
Trilling ISO 5349	m/s <sup>2</sup>	≤ 2,5		
Netaansluitkabel: Lengte	m	10 (EU, CH, GB, DK) 7,5 (AU)		
Netaansluitkabel: Type		H07RN-F3G1,0 mm <sup>2</sup> (CH,DK) H07RN-F3G1,5 mm <sup>2</sup> (EU, GB 230 V) H07BQ-F3G2,5 mm <sup>2</sup> (GB 110 V) H05RR-F3G1,5mm <sup>2</sup> (AU)		
Veiligheidsklasse		I		
Veiligheidsaard		IP X4		
Ruisonderdrappingsgraad		EN 55014-1		
Reservoirvolume	l	70	50	30
Breedte	mm	610	640	620
Diepte	mm	645	725	605
Hoogte	mm	985	1020	1200
Gewicht	kg	36	42	30

## 9.5 Toebehoren

Benaming	Bestelnummer
Filterzak (5 stuks)	302002892
Afvoorzak (5 stuks) ATTIX 965-21 SD XC	302001480
Afvoorzak (24 stuks) ATTIX 963-21 ED XC	302003723
Filterelement	107400562
Einlegetuchfilter	302002894
Nilfisk-Foam-Stop (6 x 1 l)	8469

**Declaration of Conformity**

Prohlášení o shodě  
Konformitätserklärung  
Overensstemmelseserklæring  
Declaración de conformidad  
Vastavusdeklaratsioon  
Déclaration de conformité  
Vaatumustenmukaisuusvakuutus

Декларация за съответствие  
Δήλωση συμμόρφωσης  
Megfelelősségi nyilatkozat  
Izjava o skladnosti  
Dichiarazione di conformità  
Atitikties deklaracija  
Atbilstības deklarācija  
Samsvarserklæring  
Conformiteitsverklaring

Declaração de conformidade  
Deklaracja zgodności  
Declaratie de conformitate  
Декларация о соответствии  
Försäkran om överensstämmelse  
Vyhlášení o zhode  
Izjava o skladnosti  
Uygunluk beyanı

**Manufacturer /** Výrobce / Hersteller / Fabrikant /  
Fabricante / Κατασκευαστής / Gyártó / Proizvođač /  
Fabbricante / Gamintojas / Ražotājs / Producers /  
Fabrikant / Fabricante / Producent / Producător /  
производитель / Tillverkaren / Výrobca / Proizvajalec /  
Üretici firma:

**Nilfisk A/S, Kornmarksvej 1  
DK-2605 Broendby, DENMARK**

Product / Produkt / Producto, Toode, Produit, Tuote/  
Продукт / Προϊόν / Termék / Proizvod / Prodotto /  
Produktas / Produkts / Artikel / Produtos / Produis /  
Izdelek / Ürün

**ATTIX 961-01, ATTIX 965-21 SD XC**

Description / Popis / Beschreibung / Beskrivelse /  
Descripción / Kirjeldus / La description / Kuvaus /  
Описание / Περιγραφή / Leirás / Opis / Descrizione /  
Aprašymas / Apraksts / Beschrijving / Descrição /  
Descriere / Beskrivning / Popis / Açıklama

**VAC - Commercial - Wet/Dry  
220-240V, 110-120V 50-60Hz-V, IPX4**

**EN**

**We, Nilfisk hereby declare under our sole responsibility, that the above-mentioned product(s) is/are in conformity with the following directives and standards.**

**LT**

Mes, „Nilfisk“, prisiimdami visišką atsakomybę pareiškiame, kad pirmiau minėtas produktas (-ai) atitinka šias direktyvas ir standartus

**CS**

My, Nilfisk prohlašujeme na svou výlučnou odpovědnost, že výše uvedený výrobek je ve shodě s následujícími směrnici a normami.

**LV**

Mēs, Nilfisk, ar pilnu atbildību apliecinām, ka iepriekšminētais produkts atbilst šādām direktīvām un standartiem

**DE**

Wir, Nilfisk erklären in alleiniger Verantwortung, dass das oben genannte Produkt den folgenden Richtlinien und Normen entspricht.

**NO**

Vi, Nilfisk erklærer herved under eget ansvar, at det ovennevnte produktet er i samsvar med følgende direktiver og standarder

**DA**

Vi, Nilfisk erklærer hermed under eget ansvar at ovennævnte produkt(er) er i overensstemmelse med følgende direktiver og standarder.

**NL**

We verklaren Nilfisk hierbij op eigen verantwoordelijkheid, dat het bovengenoemde product voldoet aan de volgende richtlijnen en normen

**ES**

Nosotros, Nilfisk declaramos bajo nuestra única responsabilidad que el producto antes mencionado está en conformidad con las siguientes directivas y normas

**PT**

Nós, a Nilfisk declaramos, sob nossa exclusiva responsabilidade, que o produto acima mencionado está em conformidade com as diretrizes e normas a seguir

**ET**

Meie, Nilfisk Käesolevaga kinnitame ja kanname ainuisikulist vastutust, et eespool nimetatud toode on kooskõlas järgmiste direktiivide ja

**PL**

My, Nilfisk Niniejszym oświadczamy z pełną odpowiedzialnością, że wyżej wymieniony produkt jest zgodny z następującymi dyrektywami i normami..

<p><b>FR</b> Nilfisk déclare sous notre seule responsabilité que le produit mentionné ci-dessus est conforme aux directives et normes suivantes.</p>	<p><b>RO</b> Noi, Nilfisk Prin prezenta declarăm pe propria răspundere, că produsul mai sus menționat este în conformitate cu următoarele standarde și directive</p>
<p><b>FI</b> Me, Nilfisk täten vakuutamme omalla vastuulla, että edellä mainittu tuote on yhdenmukainen seuraavien direktiivien ja standardien mukaisesti</p>	<p><b>RU</b> Мы, Nilfisk настоящим заявляем под нашу полную ответственность, что вышеперечисленные продукция соответствует следующими директивам и стандартам.</p>
<p><b>BG</b> Ние, Nilfisk С настоящото декларираме на своя лична отговорност, че посочените по-горе продуктът е в съответствие със следните директиви и стандарти.</p>	<p><b>SV</b> Vi Nilfisk förklarar härmed under eget ansvar att ovan nämnda produkt överensstämmer med följande direktiv och normer.</p>
<p><b>EL</b> Εμείς, Nilfisk δηλώνουμε με αποκλειστική μας ευθύνη, ότι το προαναφερόμενο προϊόν συμμορφώνεται με τις ακόλουθες οδηγίες και πρότυπα.</p>	<p><b>SK</b> My, Nilfisk prehlasujeme na svoju výlučnú zodpovednosť, že vyššie uvedený výrobok je v zhode s nasledujúcimi smernicami a normami.</p>
<p><b>HU</b> Mi, Nilfisk Kijelentjük, egyedüli felelősséggel, hogy a fent említett termék megfelel az alábbi irányelveknek és szabványoknak</p>	<p><b>SL</b> Mi, Nilfisk izjavljamo s polno odgovornostjo, da je zgoraj omenjeni izdelek v skladu z naslednjimi smernicami in standardi.</p>
<p><b>HR</b> Mi, Nilfisk Izjavljujemo pod punom odgovornošću, da gore navedeni proizvod u skladu sa sljedećim direktivama i standardima.</p>	<p><b>TR</b> Nilfisk, burada yer alan tüm sorumluluklarımıza göre, yukarıda belirtilen ürünün aşağıdaki direktifler ve standartlara uygun olduğunu beyan ederiz.</p>
<p><b>IT</b> Noi, Nilfisk dichiara sotto la propria responsabilità, che il prodotto di cui sopra è conforme alle seguenti direttive e norme.</p>	

<b>2006/42/EC</b>	<b>EN 60335-1:2012+A11:2014+A13:2017</b> <b>EN 60335-2-69:2012</b>
<b>2014/30/EU</b>	<b>EN 55014-1:2017+A11:2020</b> <b>EN 55014-2:2015</b> <b>EN 61000-3-2:2014</b> <b>EN 61000-3-3:2013</b>
<b>2011/65/EU</b>	<b>EN 63000:2018</b>

Authorized signatory:

Pierre Mikaelsson, Executive Vice President, Global Products & Services, Nilfisk NLT

Dec 8, 2021





## UK Declaration of Conformity

We,  
Nilfisk Ltd  
Nilfisk House, Bowerbank Way Gilwilly Industrial Estate  
Penrith Cumbria  
CA11 9BQ UK

Hereby declare under our sole responsibility that the

Products: VAC - Commercial - Wet/Dry  
Description: 220-240V, 110-120V 50-60Hz, IPX4  
Type: ATTIX 961-01, ATTIX 965-21 SD XC

Are in compliance with the following standards:

EN 60335-1:2012+A11:2014+A13:2017  
EN 60335-2-69:2012  
EN 55014-1:2017+A11:2020  
EN 55014-2:2015  
EN 61000-3-2:2014  
EN 61000-3-3:2013  
EN 63000:2018

Following the provisions of:

Supply of Machinery (Safety) Regulations 2008/1597  
Electromagnetic Compatibility Regulations 2016/1091  
The Restriction of the Use of Certain Hazardous Substances in Electrical and Electronic Equipment  
Regulations 2012/3032

Penrith, 20-1-2021

A handwritten signature in black ink, appearing to read 'Stewart Dennett', written over a horizontal line.

Stewart Dennett  
GM/MD

## HEAD QUARTER

### DENMARK

Nilfisk A/S  
Tel.: +45 43 23 81 00  
www.nilfisk.com

## SALES COMPANIES

### ARGENTINA

Nilfisk Argentina  
Tel.: +54 11 4737 1877  
www.nilfisk.com

### AUSTRALIA

Nilfisk Pty Ltd  
Tel.: +61 1300 556 710  
www.nilfisk.com

### AUSTRIA

Nilfisk GmbH  
Tel.: +43 (0)662/45 64 00-90  
www.nilfisk.com

### BELGIUM

Nilfisk nv/sa  
Tel.: +32 (0) 2 467 60 50  
www.nilfisk.com

### BRAZIL

Nilfisk do Brasil  
Tel.: +55 11 3959-0300  
www.nilfisk.com

### CANADA

Nilfisk Canada Company  
Tel.: +1 800-668-8400  
www.nilfisk.com

### CHILE

Nilfisk S.A. (Comercial KCS Ltda)  
Tel.: +56 2 2684 5000  
www.nilfisk.com

### CHINA

Nilfisk  
Tel.: +86 400 080 3200  
www.nilfisk.com

### CZECH REPUBLIC

Nilfisk s.r.o.  
Tel.: +420 244 090 912  
www.nilfisk.com

### DENMARK

Nilfisk Danmark A/S  
Tel.: +45 72 18 21 00  
www.nilfisk.com

### FINLAND

Nilfisk Oy Ab  
Tel.: +358 207 890 602  
www.nilfisk.com

### FRANCE

Nilfisk SAS  
Tel.: +33 169 59 87 00  
www.nilfisk.com

### GERMANY

Nilfisk GmbH  
Tel.: +49 (0)7306-72-444  
www.nilfisk.com

### GREECE

Nilfisk A.E.  
Tel.: +30 210 911 9600  
www.nilfisk.com

### NETHERLANDS

Nilfisk B.V.  
Tel.: +31 036-5460700  
www.nilfisk.com

### HUNGARY

Nilfisk Kft.  
Tel.: +36 24 507 452  
www.nilfisk.com

### INDIA

Nilfisk India Limited  
Tel.: +91 80 4127 6510  
www.nilfisk.com

### IRELAND

Nilfisk  
Tel.: +35 01 294 3838  
www.nilfisk.com

### ITALY

Nilfisk SpA  
Tel.: +39 0523 1612000  
www.nilfisk.com

### JAPAN

Nilfisk Inc.  
Tel.: +81 045-620-3658  
www.nilfisk.com

### MALAYSIA

Nilfisk Sdn Bhd  
Tel.: +603 6275 3120  
www.nilfisk.com

### MEXICO

Nilfisk de Mexico, S. de R.L. de C.V.  
Tel.: +52 442 427 7774  
www.nilfisk.com

### NEW ZEALAND

Nilfisk Limited  
Tel.: +64 (09) 525 1130  
www.nilfisk.com

### NORWAY

Nilfisk AS  
Tel.: +47 22 75 17 80  
www.nilfisk.com

### PERU

Nilfisk S.A.C.  
Tel.: + 51 (1) 710 8283  
www.nilfisk.com

### POLAND

Nilfisk Sp. Z.O.O.  
Tel.: +48 22 104 22 00  
www.nilfisk.com

### PORTUGAL

Nilfisk Lda.  
Tel.: +351 219 112 670  
www.nilfisk.com

### SINGAPORE

Nilfisk Pte Ltd  
Tel.: +65 62681006  
www.nilfisk.com

### SLOVAKIA

Nilfisk s.r.o.  
Tel.: +421 948 339 353  
www.nilfisk.com

### SOUTH AFRICA

Nilfisk Middle East & Africa  
Tel.: +971 4264 4172  
www.nilfisk.com

### SOUTH KOREA

Nilfisk Korea  
Tel.: +82 02-3474-4141  
www.nilfisk.com

### SPAIN

Nilfisk S.A.U  
Tel.: +34 900 506 776  
www.nilfisk.com

### SWEDEN

Nilfisk AB  
Tel.: +46 031-706 73 00  
www.nilfisk.com

### SWITZERLAND

Nilfisk AG  
Tel.: +41 (0)71 923 84 44  
www.nilfisk.com

### THAILAND

Nilfisk Co. Ltd.  
Tel.: +66 0-2275-5630  
www.nilfisk.com

### TURKEY

Nilfisk A.S.  
Tel.: +90 216 275 76 00  
www.nilfisk.com

### UNITED ARAB EMIRATES

Nilfisk Middle East Branch  
Tel.: +971 4264 4172  
www.nilfisk.com

### UNITED KINGDOM

Nilfisk Ltd.  
Tel.: +44 01768 868995  
www.nilfisk.com

### UNITED STATES

Nilfisk, Inc.  
Tel.: +1 800-989-2235  
www.nilfisk.com

### VIETNAM

Nilfisk Vietnam  
Tel.: +84 0866 461 566  
www.nilfisk.com